

**CASA
DA MÚSICA
JORGE
PEIXINHO**

RIDER TÉCNICO

DESCRIÇÃO DA SALA

A Casa da Música Jorge Peixinho é um equipamento cultural da Câmara Municipal do Montijo. Inaugurado a 25 de Abril de 2023, o espaço fica situado no Jardim das Nascentes e inclui um Museu dedicado ao espólio de Jorge Peixinho e um Auditório com programação regular. A programação do Auditório é presentemente assegurada pela Companhia Mascarenhas-Martins, entidade de criação e programação fundada em 2015 no Montijo.

O Auditório da Casa da Música Jorge Peixinho é uma sala de pequenas dimensões de tipologia *Black Box*, com panejamento preto e estrutura truss. Está preparada para a apresentação de espectáculos vocacionados para música mas também para teatro e dança.

Com piso vinílico cinzento, permite uma área variável de espaço cénico entre os 77 m² e os 99 m², delimitados normalmente por alcatifa preta, sendo possível a sua remoção ou substituição por linóleo e tem também acesso directo para os camarins. A plateia tem uma lotação máxima entre os 60 e os 75 lugares sentados, que pode variar dependendo da disposição da sala.

O Auditório não possui teia nem espaço para bastidores, pelo que qualquer espectáculo que necessite de movimentações de cenários ou adereços, quer no sentido ascendente quer no sentido horizontal, não será viável e será sempre necessário adaptação do espectáculo às condições do mesmo.

As cargas e descargas de equipamentos, são feitas pela porta principal do Auditório ou através do janelão na parte traseira do Auditório que dá para o Jardim, sendo que será sempre aconselhável contactar a equipa de produção ou da técnica da Mascarenhas-Martins de modo a assegurar a melhor solução de acordo com material a carregar ou descarregar.

ACESSIBILIDADE

O auditório da Casa da Música Jorge Peixinho é acessível a pessoas com mobilidade reduzida, existindo um camarim coletivo também com condições de acessibilidade. As casas de banho adaptadas existentes estão localizadas no piso térreo (Piso 0), sendo as mesmas de utilização do público. A única casa de banho de uso exclusivo para artistas e equipas encontra-se no piso superior (Piso 1), sendo que este piso apenas se encontra acessível por escadas que não possuem cadeiras elevatórias, tornando-se de difícil acesso para pessoas com mobilidade reduzida.

De acordo com as necessidades de cada grupo/artista, a equipa da Mascarenhas-Martins irá sempre tentar encontrar as melhores soluções para garantir que existem condições de acessibilidade adequadas.

AUDITÓRIO, ESTRUTURA TRUSS, ESPAÇO DE APOIO E CAMARINS

AUDITÓRIO (Piso 0)		
DISPOSIÇÃO - espaço cénico		dimensões referentes ao espaço cénico
Largura	10m	
Profundidade	6m	

Nota: Outras disposições do espaço cénico são possíveis desde que devidamente justificadas e acordadas com equipa da Mascarenhas-Martins.

ESTRUTURA TRUSS

A estrutura *indoor truss* da marca Litec é uma estrutura de versão quadrada com quatro torres fixas mecanizadas com a capacidade de movimentação no sentido descendente e ascendente. O topo em treliça de alumínio (*heavy duty*), resistente à torção, com laterais de 40 cm de comprimento, é constituído por um quadrado com 11m x 11m (aproximadamente), e possui mais 3 linhas quadradas, paralelas à entrada de público e janelão, colocadas sobre o quadrado estrutural. Possui ainda 2 linhas truss do tipo *flat truss*, que estão colocadas no sentido perpendiculares, por baixo das linhas centrais e à mesma altura que as linhas estruturais, criando assim um efeito de *grid wall*.

ALTURA (máxima)	
Quadrado estrutural	4,50m
Linhas quadradas centrais paralelas	4,80m
Linhas flat centrais perpendiculares	4,40m

CARGA (máxima)	
Quadrado estrutural (por linha)	400kg
Linhas quadradas centrais (por linha)	400kg

Nota: Caso seja necessário adicionar linhas truss, tubos ou qualquer tipo de estrutura para uma maior cobertura de possibilidades de posicionamento de projectores, cenografia ou demais elementos presentes no espectáculo, excepto se salvaguardado em contrato, a responsabilidade de aluguer desse tipo de equipamento será sempre da companhia ou grupo acolhido e a mesma deve ser comunicada à equipa da Mascarenhas-Martins de modo a salvaguardar todas as questões de segurança.

ESPAÇO DE APOIO (Piso 0)
Pequeno espaço de convívio, contíguo ao camarim colectivo, com acesso directo para o Auditório e que pode ser usado como apoio ao catering.
ESPAÇO DE APOIO (Piso 1)
Tábua e ferro de engomar; WC privada com cabine de duche de água quente e fria.

CAMARINS (Piso 0 e Piso 1)			
Designação	Dimensões (LxCxA)	Capacidade	Observações
Camarim coletivo (Piso 0)	2.30 x 4 x 2.70m	4 a 6 pessoas	espaço junto à sala de espetáculos, com tomadas, internet, ar condicionado, mini-frigorífico, chariot, espelho de corpo inteiro, secretária com gavetas, cadeiras e acesso a espaço de apoio. acessível para pessoas com mobilidade reduzida.
Camarim individual 1 (Piso 1)	1.10 x 3.30 x 2.50m	1 a 2 pessoas	espaço com secretária com gavetas, cadeira, espelho meio corpo, bengaleiro, tomadas, internet e acesso ao espaço de apoio (WC)
Camarim individual 2 (Piso 1)	1.10 x 3.30 x 2.50m	1 a 2 pessoas	espaço com secretária com gavetas, cadeira, espelho meio corpo, bengaleiro, tomadas, internet e acesso ao espaço de apoio (WC)

EQUIPAMENTOS DE LUZ

DIMMERS:		24 canais (2x SRS Lighting NDP series 12)			
DIRETOS:		6 canais			
MESA DIGITAL:		Mesa - GrandMa3 on PC command wing			
PROJECTORES					
Q.T.	Designação	Marca	Modelo	Potência	Peso
10	PC LED	Teclumen	Pony F	200W	9kg
10	Recorte 18º/36º	Teclumen	Pony profile	200W	15kg
8	Recorte 31º/46º	Teclumen	Mini pony profile	200W	3kg
10	PAR LED 30º RGBWAUV	CLF	HERA	200W	4kg

Outros equipamentos de iluminação		
1	ELEVADOR SNORKEL UL25	1,99 m (min.) 7,50 m (máx.)
4	TORRES	2 x 0,80 m
10	BASES DE CHÃO p/proj.	0,385 x 0,355 m
5	TUBOS pretos	3 m

Notas: A régie encontra-se montada normalmente na última fila da plateia, a cerca de 1m de altura e a 5m a 6m do espaço cénico. É possível montar-se uma régie ao nível do solo, nas laterais ou noutra local da plateia, inclusivamente no espaço cénico, sendo que para isso será sempre necessário um aviso e acordo prévio com a equipa da Mascarenhas-Martins.

Caso seja necessário qualquer tipo de equipamento adicional que não conste na lista de equipamento de luz neste rider técnico, excepto se salvaguardado em contrato, a responsabilidade de aluguer será sempre da companhia ou grupo acolhido.

O equipamento da sala não pode ser usado no exterior pelo que, excepto se salvaguardado em contrato, a responsabilidade de aluguer de equipamento para o efeito será sempre da companhia ou grupo acolhido.

EQUIPAMENTOS DE SOM

Sistema de Difusão Sonora			
Q.T.	Designação	Marca	Modelo
4	Colunas Top	JBL	VRX932LAP
2	Colunas de grave	JBL	VRX918SP
8	Monitores	JBL	SRX812P
2	Monitores side fill	JBL	SRX815P
Mesa de Mistura Digital			
1	Mesa de 32 canais	MIDAS	M32 Live
Processamento de Sinal			
2	Stage box activa 16 canais	MIDAS	16
Microfones/ Tripés/ DI			
1	Microfone	Shure	BETA52A
6	Microfone	Shure	SM58LC
6	Microfone	Shure	SM57LC
4	Microfone	Shure	BETA58A
4	Microfone	Shure	BETA57A
1	Microfone	Shure	BETA91A
2	Microfone	Shure	KSM32CG
4	Microfone	Shure	KSM137SL
2	Microfone	Shure	KSM 44A/SL
20	Tripé de microfone longo	Gravity	-
6	Tripé de microfone curto	Gravity	-
4	Base de mesa para microfone	Gravity	-
8	DI Box	BSS	AR-133
4	Pack In-Ears (inclui wireless bodypack receiver, wireless transmitter, SE215 sound isolation in earphones)	Shure	PSM 300

Notas: A régie encontra-se montada normalmente na última fila da plateia, a cerca de 1m de altura e a 5m a 6m do espaço cénico. É possível montar-se uma régie ao nível do solo, nas laterais ou noutra local da plateia, inclusivamente no espaço cénico, sendo que para isso será sempre necessário um aviso e acordo prévio com a equipa da Mascarenhas-Martins.

Caso seja necessário qualquer tipo de equipamento adicional que não conste na lista de equipamento de som neste rider técnico, excepto se salvaguardado em contrato, a responsabilidade de aluguer será sempre da companhia ou grupo acolhido.

O equipamento da sala não pode ser usado no exterior pelo que, excepto se salvaguardado em contrato, a responsabilidade de aluguer de equipamento para o efeito será sempre da companhia ou grupo acolhido.

EQUIPAMENTOS DE VÍDEO

Sistema de Vídeo			
Q.T.	Designação	Marca	Modelo
1	Projector vídeo	EPSON	PowerLite EB-L775U
Equipamento de projecção			
1	Tela de projecção	AV Stumpfl	Monoblox 64 (752x431 FP 16:9)

Notas: Caso seja necessário qualquer tipo de equipamento adicional que não conste na lista de equipamento de vídeo neste rider técnico, excepto se salvaguardado em contrato, a responsabilidade de aluguer será sempre da companhia ou grupo acolhido.

O equipamento da sala não pode ser usado no exterior pelo que, excepto se salvaguardado em contrato, a responsabilidade de aluguer de equipamento para o efeito será sempre da companhia ou grupo acolhido.

EQUIPAMENTOS DE CENA

Coberturas para o chão		
Floorwings Vienna Dance Floor Stardust - Linóleo preto/branco	6 uni.	7 x 1,5m
Alcatifa preta	3 uni.	11 x 3m (ajustável ao espaço cénico)

Panejamento		
Perna em flanela preta (320g c/ignificação M1)	4 uni.	3m x 4,40m (largura x altura)

Estrados / praticáveis / passa cabos				
2	Global Truss GT STAGE DECK	Metal	Preto	1 x 1m
10	Global Truss GT STAGE DECK	Metal	Preto	2 x 1m
4	Pés fixos Global Truss	Metal	Cinza	0,20m
40	Pés fixos Global Truss	Metal	Cinza	0,40m
94	Pés fixos Global Truss	Metal	Cinza	0,80m
24	Passa cabos preto (5 cabos)	Borracha	Preto	1m

Cadeiras			
40	Cadeira para público	Cinzento	n/a
10	Cadeira de orquestra	Preto	cadeiras ergonómicas, com encosto ajustável e sem braços
2	Banco de orquestra	Preto	bancos ergonómicos com encosto e apoio para pés ajustável e, altura

RECURSOS HUMANOS

Equipa	
Produção	producao@mascarenhasmartins.pt
Equipa técnica	Maria Mascarenhas (coordenação) André Eusébio (som) Nídia Santos (apoio técnico) tecnica.mascarenhasmartins@gmail.com

NOTAS IMPORTANTES

Os períodos de montagens, ensaios e operação de espetáculos são de **quarta-feira a domingo**, das 10:00 horas às 13:00 horas e das 14:00 horas às 18:00 horas ou das 16:00 horas às 19:00 horas e das 20:00 horas às 24:00 horas.

São possíveis outras soluções de horário relativamente a montagens, ensaios ou espetáculos desde que justificado e solicitado com antecedência e concordância de ambas as partes.

Todos os equipamentos que constam neste rider técnico estão disponíveis, salvo avaria súbita ou qualquer circunstância imprevisível.

A Mascarenhas-Martins não garante filtros de cor, sendo que cada companhia ou grupo é responsável por trazer os seus.

Nas páginas seguintes podem encontrar algumas imagens que servem de exemplo para uma maior clarificação da estrutura truss e disposição típica da plateia. Na última página, encontram um desenho técnico da estrutura.

OUTRAS INFORMAÇÕES RELEVANTES

A Casa da Música Jorge Peixinho não dispõe de serviço de lavandaria.

Se solicitado e acordado com a equipa da Mascarenhas-Martins, o espaço da bilheteira pode ser utilizado para venda e divulgação de merchandising. A equipa da Mascarenhas-Martins não assume qualquer responsabilidade pela venda do material exposto e não cobra qualquer percentagem pelas vendas efetuadas.

A bilheteira estará aberta apenas em dias de espetáculo, duas horas antes do início de cada apresentação e encerra 30 minutos após o seu início. Todo o sistema de bilheteira é gerido pela Companhia Mascarenhas-Martins integrando a plataforma de venda online BOL em casadamusicajorgepeixinho.bol.pt. Os contatos da bilheteira são os seguintes: 218 078 760 e/ou bilheteira@mascarenhasmartins.pt. As reservas devem ser feitas até 48h antes do espetáculo e levantadas preferencialmente até uma hora antes do seu início.

É imprescindível o acordo e aviso prévios das necessidades de colocação de cenografia e adereços que façam parte do espectáculo e que possam bloquear a passagem ou ocupar lugares na plateia, assim como o aviso das necessidades de colocação de câmaras de filmar ou fotografar que possam ocupar lugares na plateia.

É expressamente proibido: fumar em qualquer zona dentro da Casa da Música Jorge Peixinho, incluindo cigarros eletrónicos, de acordo com a Lei nº 63/2017, assim como tapar os detetores de fumo.

Não é permitido levar comida ou bebidas para o auditório ou museu. A única exceção é feita para água engarrafada.

É imprescindível o acordo e avisos prévios sempre que os espectáculos impliquem:

- Efeitos de luz Strobe
- Efeitos pirotécnicos (com o mínimo de 45 dias de antecedência)
- Artistas a fumarem em cena
- Cenários ou efeitos com utilização de água (aquários, piscinas, chuva, etc.)
- Elementos cenográficos ou adereços que produzam pó (terra, turfa, carvão, etc.)
- Cenários cuja montagem e/ou desmontagem impliquem trabalhos no palco de carpintaria, soldadura ou de corte com rebarbadora
- Crianças
- Animais
- Ocupação não convencional



Imagem 1: exemplo de disposição da plateia e espaço cénico



Imagem 2: desenho da estrutura truss

Top

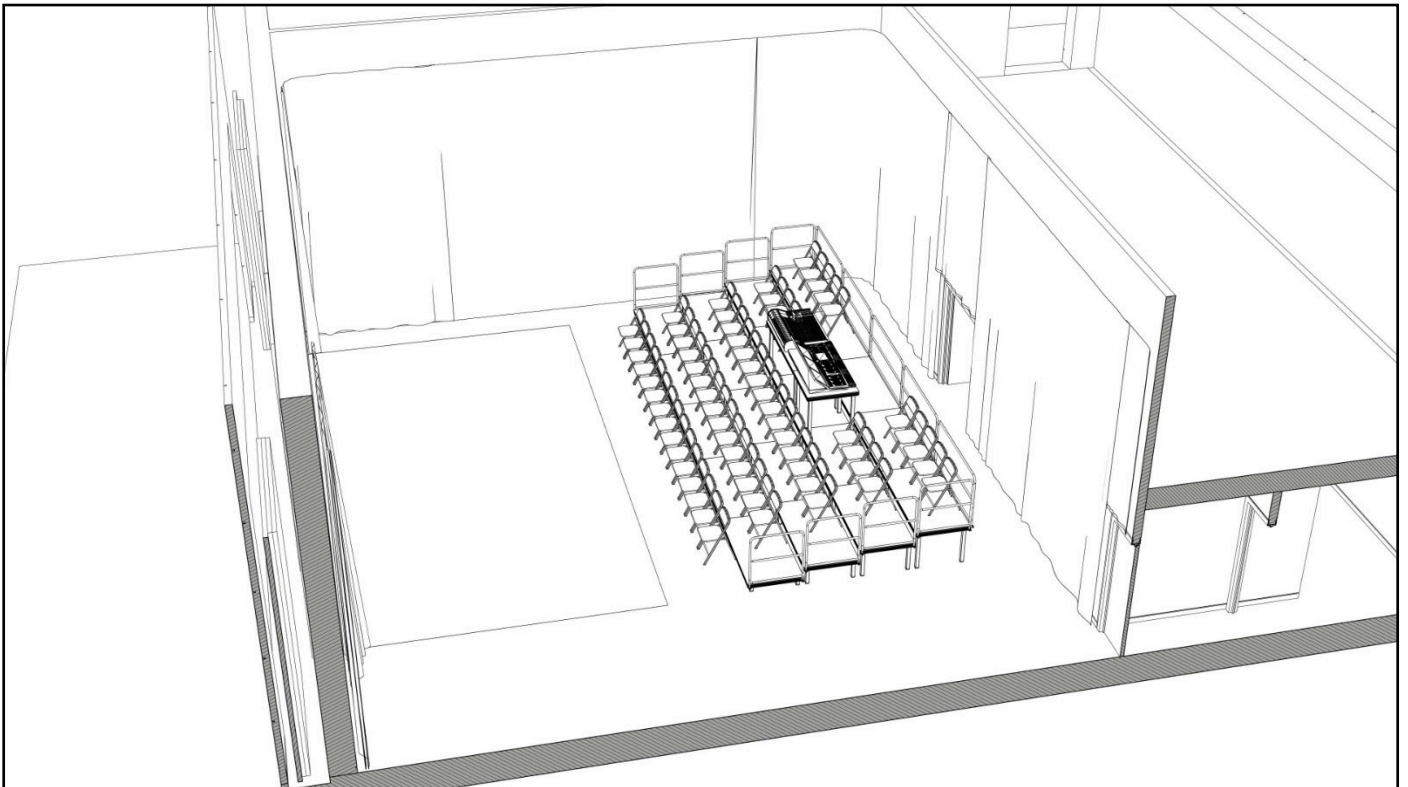

Front

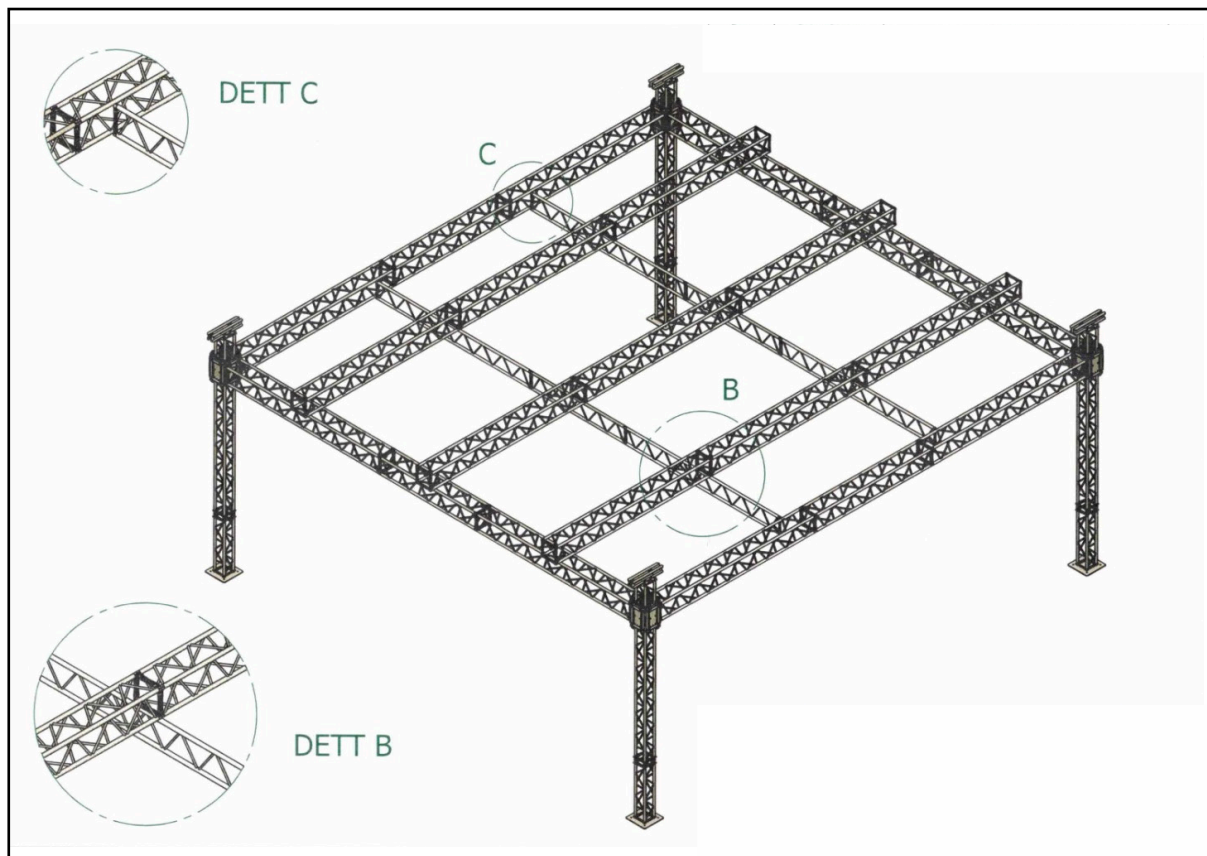
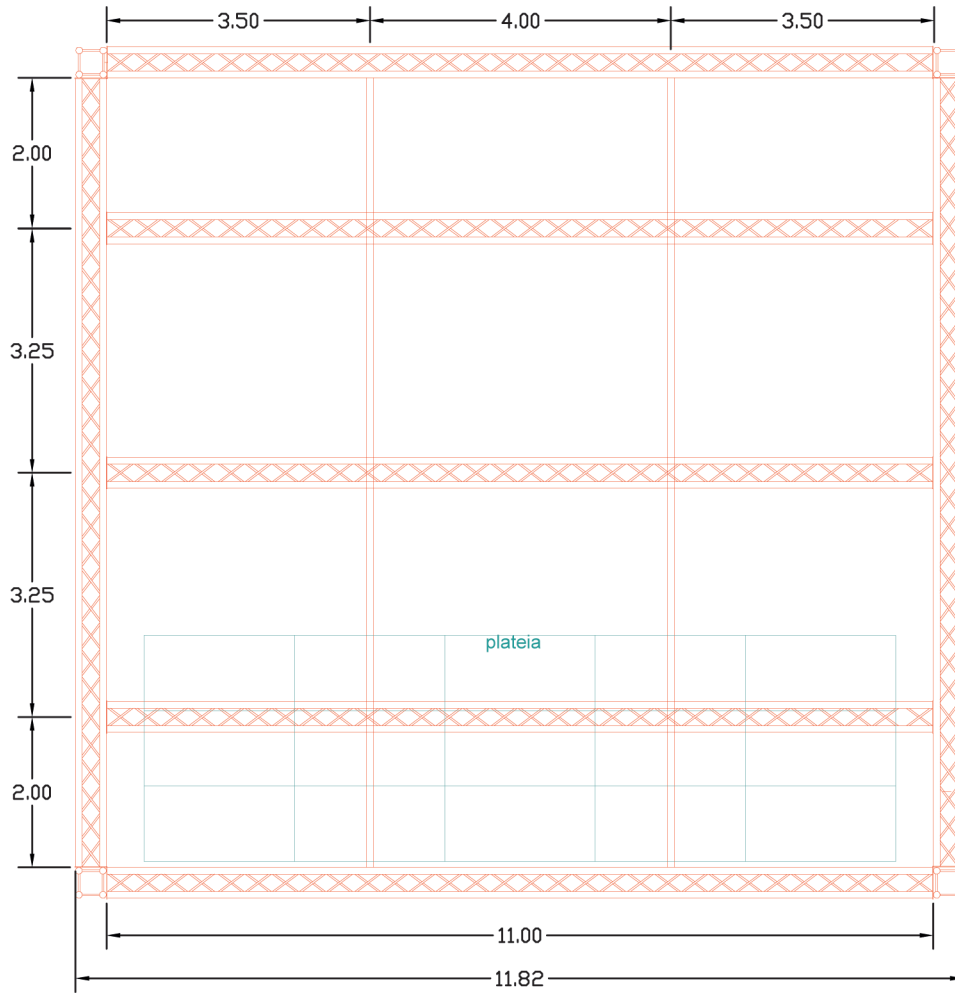
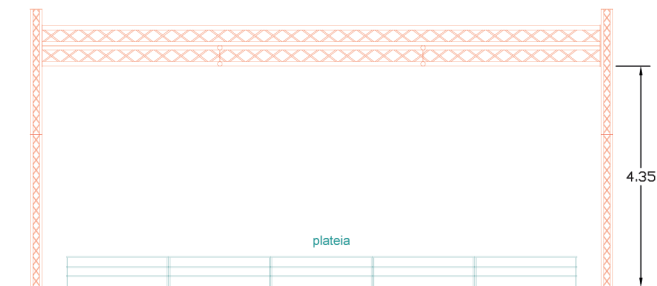

Side



Imagem 3: desenho técnico da estrutura truss